

Szczelne bezobsługowe akumulatory ołowiowo-kwasowe ACUMAX® serii AFT



AFT 150-12

- zasilacze bezprzerwowe UPS
- siłownie telekomunikacyjne
- centrale telefoniczne
- stacje energetyczne
- systemy alarmowe i przeciwpoż.
- systemy fotowoltaiczne
- systemy oświetlenia awaryjnego
- telewizja kablowa

Dane techniczne

Napięcie znamionowe	12 V
Pojemność znamionowa	150 Ah/ C ₁₀
Żywotność projektowana	8 lat w 25°C 10-12 lat w 20°C wg Eurobat Grupa Long Life
Waga	~ 47.5 kg
Wymiary	
Wysokość	287 mm
Długość	551 mm
Szerokość	110 mm
Rezystancja wewnętrzna	≤ 4.0 mΩ
Napięcie ładowania w 25°C	
Praca buforowa	13.65 V ± 0.15 V
Praca cykliczna	14.70 V ± 0.30 V
Prąd ładowania	
Zalecany	15 A
Maksymalny	45 A
Maks. prąd rozładowania (5s)	1500 A
Typ obudowy	
Standardowa	ABS UL 94-HB
Trudnopalna (opcjonalna)	ABS UL 94-V0

Akumulator dopuszczony do transportu drogą lotniczą, morską lub lądową. Sklasyfikowany jako materiał nie niebezpieczny na podstawie: IATA/ICAO Special Provision A67, DOT-CFR Title 49 parts 171-189, IMDG amendment 27.

Stałoprądowe tabele rozładowania (Prąd [A], 25 [°C])

U _k [V/ogniwo]	Czas rozładowania do napięcia końcowego									
	15 min	30 min	1h	2h	3h	4h	5h	8h	10h	20h
1,80	234	132	89,9	49,6	37,2	30,1	25,6	18,4	15,3	8,18
1,75	261	148	92,7	52,1	39,1	31,4	26,6	18,9	15,7	8,32
1,70	280	159	94,8	53,9	40,5	32,4	27,4	19,3	16,0	8,41

Stałomocowe tabele rozładowania (Moc [W/ogniwo], 25 [°C])

U _k [V/ogniwo]	Czas rozładowania do napięcia końcowego									
	15 min	30 min	1h	2h	3h	4h	5h	8h	10h	20h
1,75	456	272	182	95,8	76,5	62,2	53,2	38,2	31,8	16,4
1,70	489	291	186	98,0	78,5	63,7	54,3	39,2	32,3	16,8
1,67	499	297	187	98,8	79,2	64,2	54,7	39,5	32,5	17,0

U_k - Napięcie końcowe rozładowania



ACUMAX®

Numer zmiany: 4/2018.07

Główne zastosowania

- jachty, łodzie
- wózki golfowe, inwalidzkie
- urządzenia mobilne, pomiarowe
- urządzenia medyczne

Charakterystyki rozładowania

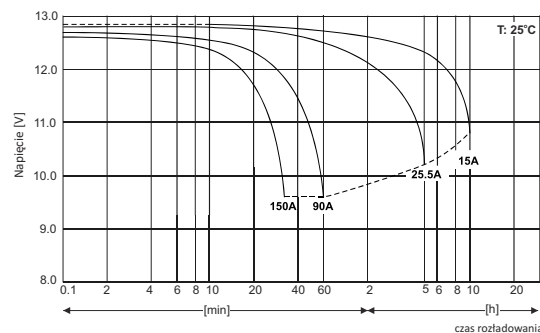

Wymiary

