

Szczelne i bezobsługowe akumulatory serii NBL wykonane w technologii AGM. Bezpieczeństwo użytkowania gwarantują jednokierunkowe zawory, które zapobiegają powstawaniu nadmiernego ciśnienia wewnątrz obudowy. Przeznaczone do użytku we wszelkiego rodzaju systemach zasilania awaryjnego (UPS), siłowniach telekomunikacyjnych, energetyce, automatyce, systemach bezpieczeństwa, wszelkiego rodzaju urządzeniach mobilnych itp.

Specyfikacja

Ilość cel	6
Napięcie znamionowe	12 V
Projektowana żywotność	12 lat
Pojemność nominalna w 25°C	103,6 Ah dla 20h prądu rozładowania do 1,8V/celę
	100,00 Ah dla 10h prądu rozładowania do 1,8V/celę
	98,0 Ah dla 5h prądu rozładowania do 1,8V/celę
	53,8 Ah dla 1h prądu rozładowania do 1,8V/celę
Max. prąd rozładowania	1000 A (5 s)
Rezystancja wew.	~ 5,5 mΩ (dla w pełni naładowanego akumulatora)
Temperatura działania	Rozładowanie: -20°C ÷ 60°C Ładowanie: 0°C ÷ 60°C Przechowywanie: -20°C ÷ 60°C
Temperatura optymalna pracy	25°C ±5°C
Max. prąd ładowania	30 A
Napięcie ładowania	13,5÷13,8 VDC dla pracy buforowej przy 25°C 14,4÷14,8 VDC dla pracy cyklicznej przy 25°C
Samorozładowanie	Średnio 3% pojemności na miesiąc dla 20°C
Terminal	Gwint wewnętrzny M6
Materiał obudowy	ABS (UL-94HB)

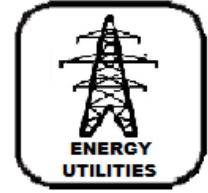

Wymiary i waga

Długość: 508 mm / Szerokość: 110 mm / Wysokość: 236 mm / Wysokość całkowita: 236 mm / Waga: ~30.0 kg

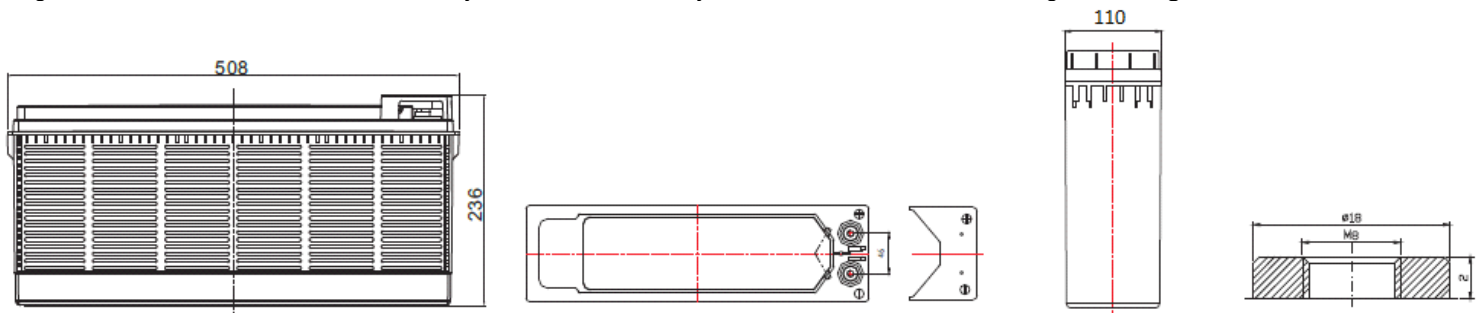

Projektowana żywotność w zależności od temp.

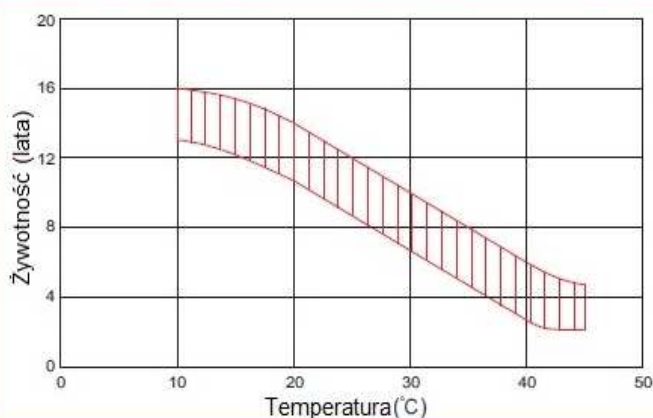

Żywotność cykliczna w zal. od głębokości rozładowania

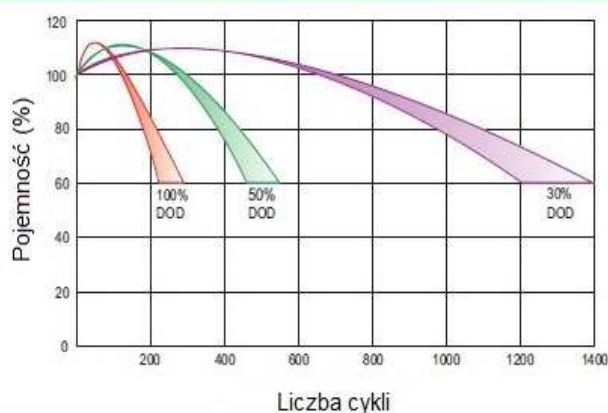

Charakterystyka ładowania dla pracy buforowej

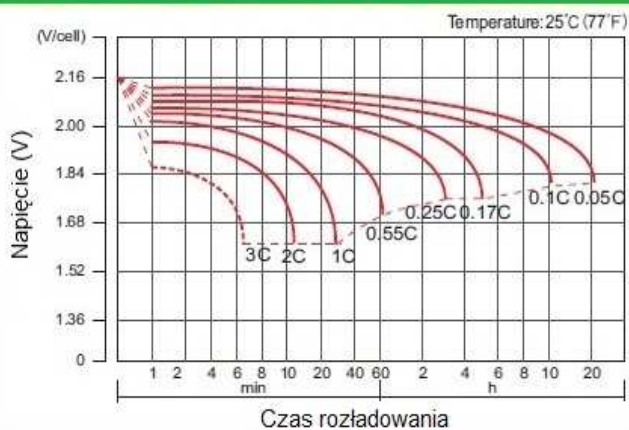

Charakterystyka rozładowania

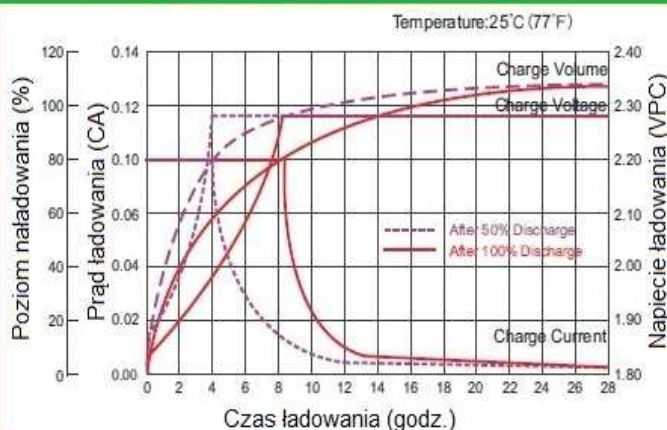

Charakterystyka stałoprądowa (A przy 25°C)

Nap. / Czas	5 min	10 min	15 min	30 min	1 h	2 h	3 h	4 h	5 h	8 h	10 h	20 h
9,6 V	302,2	231,6	177,7	103,9	61,0	36,5	26,3	21,3	18,01	12,28	10,65	5,47
10,0 V	293,4	220,3	173,0	101,6	59,8	36,0	25,9	21,1	17,81	12,16	10,55	5,42
10,2 V	284,7	212,5	166,9	98,6	58,3	35,3	25,5	20,7	17,53	11,99	10,41	5,36
10,5 V	255,7	196,1	158,9	94,6	56,4	34,3	24,8	20,3	17,16	11,77	10,23	5,29
10,8 V	230,8	178,8	148,7	89,5	53,8	33,1	24,0	19,6	16,67	11,48	10,00	5,18
11,1 V	198,0	159,8	135,7	83,0	50,5	31,5	23,0	18,8	16,04	11,10	9,68	5,05

Charakterystyka stałomocowa (W przy 25°C)

Nap. / Czas	5 min	10 min	15 min	30 min	1 h	2 h	3 h	4 h	5 h	8 h	10 h	20 h
9,6 V	3188	2466	1891,6	1148,9	694,1	421,5	305,6	249,5	211,5	146,1	127,5	65,6
10,0 V	3125	2390	1880,8	1140,4	688,4	418,4	303,4	247,7	210,1	145,1	126,5	65,1
10,2 V	3068	2327	1830,1	1112,9	673,6	411,4	298,7	244,1	207,3	143,3	125	64,5
10,5 V	2793	2167	1768,1	1079,3	654,1	402,2	292,7	239,5	203,6	140,9	123	63,6
10,8 V	2552	1988	1677,4	1031,2	627,3	389,7	284,2	233,1	198,5	137,8	120,3	62,5
11,1 V	2214	1803	1553,2	965,5	592,9	372,8	272,9	224,3	191,6	133,5	116,7	60,9